

Individuel råderet**Individuel råderet**

- A Maling og lignende overfladebehandling
- B Vægge
- C Lofter
- D Gulve
- E Bygningsændringer
- F Hvidevarer
- G Installationer, el, VVS
- H Haver, altaner, fællesområder
- I Udvendige bygninger

Kollektiv råderet

- K Diverse forbedringer

Vedtaget på afdelingsmøde den 17. september 2019

Alt arbejde skal udføres håndværksmæssigt korrekt.

Individuel råderet

Skema A Maling og lignende overfladebehandling Indvendigt	Tilladt	Tilladt, men krav om retablering	Ikke tilladt	Tilladt, men krav om godkendelse	Krav om depositum til retablering	Afdeling vedligeholder	Huslejeforhøjelse til ekstra vedligehold	Godtgørelse ved fraflytning	Afskrivningstid
Lejer betaler. Forbedringer giver ret til godtgørelse ved fraflytning og kræves ikke retableret. Forandringer giver ikke ret til godtgørelse, og kan kræves retableret.									
Farveændringer på vægge, lofter, fodpaneler, dørkarme.	x								
Malerbehandling af dørplader – skal sprøjtemales				x					
Malerbehandling af køkken- og garderoberbeskabslåger – skal sprøjtemales				x					
Afsyring af døre			x						
Opsætning glasfilt på pudsede lofter	x								
Opsætning glasfilt, glasvæv på vægge i alle rum	x								
Opsætning strukturpapir (savsmuldstapet) på vægge i beboelsesrum, entre og køkken	x								
Opsætning skumtapet	x								
Maling med strukturmaling	x								
Pålimning selvklæbende folie		x							

Alt arbejde skal udføres håndværksmæssigt korrekt.

Individuel råderet

Skema B Vægge Indvendigt	Tilladt	Tilladt, men krav om retablering	Ikke tilladt	Tilladt, men krav om godkendelse	Krav om depositum til retablering	Afdeling vedligeholder	Huslejeforhøjelse til ekstra vedligehold	Godtgørelse ved fraflytning	Afskrivningstid
Lejer betaler. Forbedringer giver ret til godtgørelse ved fraflytning og kræves ikke retableret. Forandringer giver ikke ret til godtgørelse, og kan kræves retableret.									
Opsætning af vægliser over køkkenbord samt på vægge i bad	x								
Opsætning af panelplader af træ		(x)		x					
Flytning af ikke bærende skillevægge				x					
Nedtagning eller etablering af skillevægge				x					

Alt arbejde skal udføres håndværksmæssigt korrekt.

Individuel råderet

Skema C									
Lofter Indvendigt									
Lejer betaler. Forbedringer giver ret til godtgørelse ved fraflytning og kræves ikke retableret. Forandringer giver ikke ret til godtgørelse, og kan kræves retableret.	Tilladt	Tilladt, men krav om retablering	Ikke tilladt	Tilladt, men krav om godkendelse	Krav om depositum til retablering	Afdeling vedligeholder	Huslejeforhøjelse til ekstra vedligehold	Godtgørelse ved fraflytning	Afskrivningstid
Sænkning af lofter (rumhøjde skal overholde krav i bygningsreglement).			x						
Opsætning trælofter (klasse 2 beklædning – er ikke tilladt i 3-etages blokke).				x					
Opsætning gipspladelofter	x								

Alt arbejde skal udføres håndværksmæssigt korrekt.

Individuel råderet

Skema D Gulve Indvendigt	Tilladt	Tilladt, men krav om retablering	Ikke tilladt	Tilladt, men krav om godkendelse	Krav om depositum til retablering	Afdeling vedligeholder	Huslejeforhøjelse til ekstra vedligehold	Godtgørelse ved fraflytning	Afskrivningstid
Lejer betaler. Forbedringer giver ret til godtgørelse ved fraflytning og kræves ikke retableret. Forandringer giver ikke ret til godtgørelse, og kan kræves retableret.									
Montering flydende tyndpladegulve på eksisterende gulve		x							
Pålægning vinylgulve uden limning		x							
Pålægning linoleum uden limning		x							
Malerbehandling af gulve			x						
Oliebehandling af gulve efter afslibning	x								
Sæbebehandling af gulve efter afslibning	x								
Ludbehandling af gulve efter afslibning	x								

Alt arbejde skal udføres håndværksmæssigt korrekt.

Individuel råderet

Skema E Bygningsændringer Indvendigt	Tilladt	Tilladt, men krav om retablering	Ikke tilladt	Tilladt, men krav om godkendelse	Krav om depositum til retablering	Afdeling vedligeholder	Huslejeforhøjelse til ekstra vedligehold	Godtgørelse ved fraflytning	Afskrivningstid
Lejer betaler. Forbedringer giver ret til godtgørelse ved fraflytning og kræves ikke retableret. Forandringer giver ikke ret til godtgørelse, og kan kræves retableret.									
Opsætning brændeovn			x						
Efterisolering af ydervægge				x					
Blænding af døre				x					
Fjernelse af dørtrin	x								
Montering nye dørgreb	x								
Flytte eller nedtage garderober				x					
Montere nyt køkkenbord	x								
Opsætte nyt køkken				x					
Ændring af køkkenbordshøjde				x					
Etablere nyt badeværelse				x					

Alt arbejde skal udføres håndværksmæssigt korrekt.

Individuel råderet

Skema F Hvidevarer Indvendigt	Tilladt	Tilladt, men krav om retablering	Ikke tilladt	Tilladt, men krav om godkendelse	Krav om depositum til retablering	Afdeling vedligeholder	Huslejeforhøjelse til ekstra vedligehold	Godtgørelse ved fraflytning	Afskrivningstid
Lejer betaler. Lejer ejer. Lejer vedligeholder. Giver ikke ret til godtgørelse.									
Montere vaskemaskine				x					
Montere opvaskemaskine				x					
Montere tørretumbler				x					
Montere emhætte	x								
Montere køleskab	x								
Montere fryser	x								

Alt arbejde skal udføres håndværksmæssigt korrekt.

Individuel råderet

Skema G Installationer, el, VVS Indvendigt									
Lejer betaler. Forbedringer giver ret til godtgørelse ved fraflytning og kræves ikke retableret. Forandringer giver ikke ret til godtgørelse, og kan kræves retableret.	Tilladt	Tilladt, men krav om retablering	Ikke tilladt	Tilladt, men krav om godkendelse	Krav om depositum til retablering	Afdeling vedligeholder	Huslejeforhøjelse til ekstra vedligehold	Godtgørelse ved fraflytning	Afskrivningstid
Opsætte nye kontakter/afbrydere/lampeudtag				x					
Montere ekstra telefonstik	x								
Etablere mekanisk udsugning				x					
Udskiftning til lavtskyllende WC				x					
Udskiftning til vandbesparende armaturer				x					
Eablering af udendørs vandhane	x			x					

Alt arbejde skal udføres håndværksmæssigt korrekt.

Individuel råderet

Skema H Haver – altaner - fællesområder										
Lejer betaler. Forbedringer giver ret til godtgørelse ved fraflytning og kræves ikke retableret. Forandringer giver ikke ret til godtgørelse, og kan kræves retableret.	Tilladt	Tilladt, men krav om retablering	Ikke tilladt	Tilladt, men krav om godkendelse	Krav om depositum til retablering	Afdeling vedligeholder	Huslejeforhøjelse til ekstra vedligehold	Godtgørelse ved fraflytning	Afskrivningstid	
Udskifte terrassefliser	x									
Reducere eller forøge betonfliseareal	x									
Opsætning af markise				x						
Etablering af træterrasse, på terræn	x									
Opsætning af flagstang	x									
Etablering af lysinstallation i have eller på beboelsesbygning				x						
Erstatte hæk i skel med hegn af træ	x									
Betonstøbning i have – bassiner og lignende				x						
Opsætning af parabolantenne				x						

Alt arbejde skal udføres håndværksmæssigt korrekt.

Individuel råderet

Skema I Udvendige bygninger	Tilladt	Tilladt, men krav om retablering	Ikke tilladt	Tilladt, men krav om godkendelse	Krav om depositum til retablering	Løbende malerbehandling påhviler lejer	Huslejeforhøjelse til ekstra vedligehold	Godtgørelse ved fraflytning	Afskrivningstid
Lejer betaler. Forbedringer giver ret til godtgørelse ved fraflytning og kræves ikke retableret. Forandringer giver ikke ret til godtgørelse, og kan kræves retableret.									
Etablering af halvtag, f.eks. over terrasse iht. godkendte tegninger.				X		X			
Etablering af udestue iht. godkendte tegninger.				X		X			
Etablering af haveskur/cykelskur iht. godkendte tegninger fra lejer – evt. flere modeller		X		X		X			
Opsætning af drivhus op ad væg iht. godkendte tegninger.				X		X			

Alt arbejde skal udføres håndværksmæssigt korrekt.

Individuel råderet

Skema K Kollektiv råderet	Tilladt	Tilladt, men krav om godkendelse	Afdeling vedligeholder	Løbende malerbehandling påhviler lejer	Huslejeforhøjelse til ekstra vedligehold	Afskrivningstid	
Lejer vælger Administration igangsætter Afdeling finansierer Lejer betaler via huslejeforhøjelse							
Etablering af nyt køkken		x				15	max. 500 mdr.
Etablering af nyt badeværelse		x				20	max. 500 mdr.
Opførelse af overdækning af terrasse iht. principtegninger		x		X	(x)	10	max. 500 mdr.
Isolering af gulve inkl. nyt gulv		x				10	max. 500 mdr.
Udskiftning af indvendige døre		x				10	
Reducere eller forøge betonfliseareal		X				10	
Etablering af træterrasse, på terræn		X		X		10	

Alt arbejde skal udføres håndværksmæssigt korrekt.



PRINCIP FOR OVERDÆKNINGER

SAB - Solsikkevej afdeling 21 - overdækninger / sags. nr. 15086 - 2016.07.13



PRINCIP FOR OVERDÆKNINGER

SAB - Solsikkevej afdeling 21 - overdækninger / sags. nr. 15086 - 2016.07.13



3 FAGS OVERDÆKNING TIL 3 VÆRELSES BOLIG

SAB - Solsikkevej afdeling 21 - overdækninger / sags. nr. 15086 - 2016.07.13



2 FAGS OVERDÆKNING TIL 2 VÆRELSES BOLIG

SAB - Solsikkevej afdeling 21 - overdækninger / sags. nr. 15086 - 2016.07.13

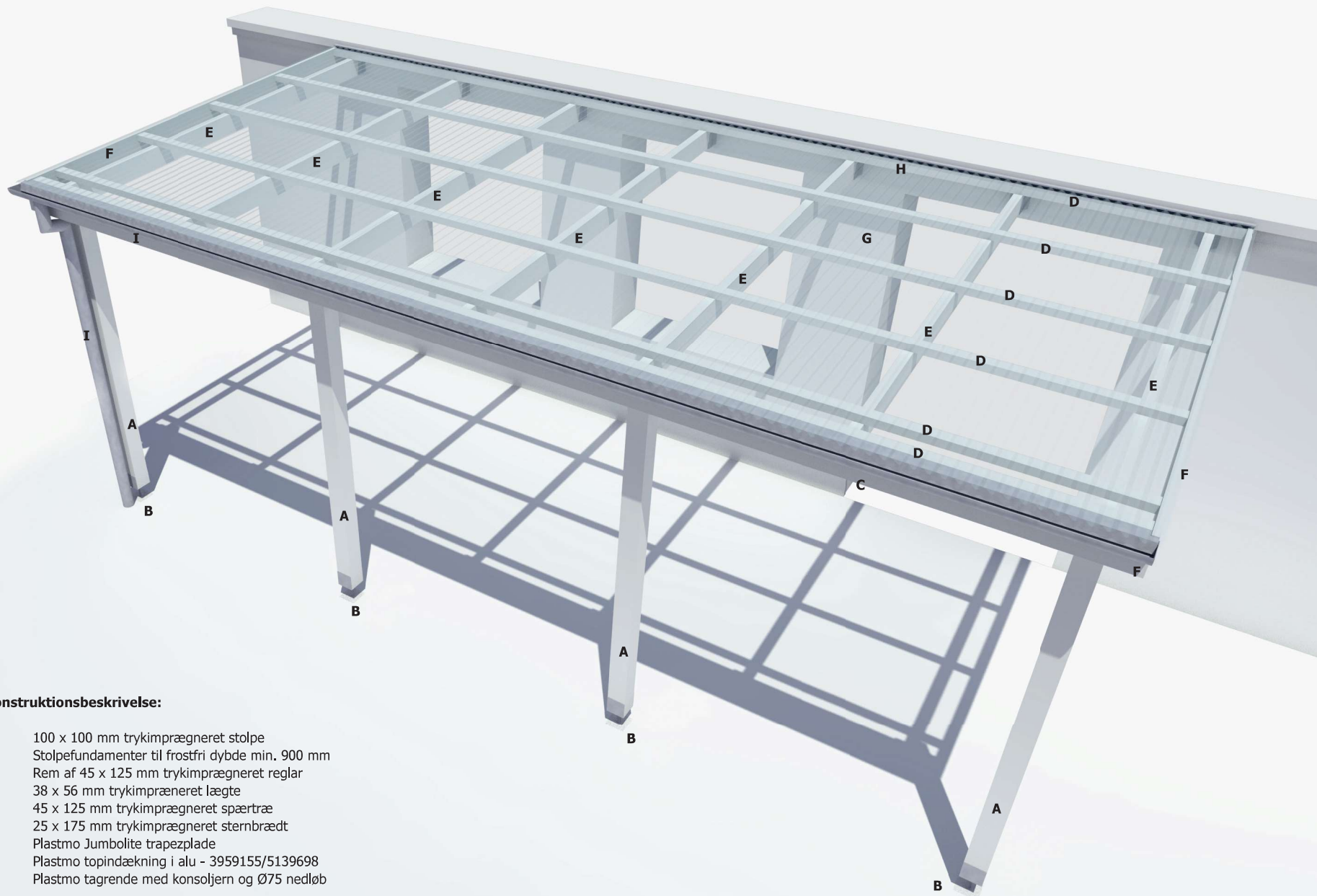

Konstruktionsbeskrivelse:

- A** 100 x 100 mm trykimprægneret stolpe
- B** Stolpefundamenter til frostfri dybde min. 900 mm
- C** Rem af 45 x 125 mm trykimprægneret reglar
- D** 38 x 56 mm trykimprægneret lægte
- E** 45 x 125 mm trykimprægneret spærtræ
- F** 25 x 175 mm trykimprægneret sternbrædt
- G** Plastmo Jumbolite trapezplade
- H** Plastmo topindækning i alu - 3959155/5139698
- I** Plastmo tagrende med konsoljern og Ø75 nedløb

3 FAGS OVERDÆKNING TIL 3 VÆRELSES BOLIG

SAB - Solsikkevej afdeling 21 - overdækninger / sags. nr. 15086 - 2016.07.13



Konstruktionsbeskrivelse:

- A** 100 x 100 mm trykimprægneret stolpe
- B** Stolpefundamenter til frostfri dybde min. 900 mm
- C** Rem af 45 x 125 mm trykimprægneret reglar
- D** 38 x 56 mm trykimprægneret lægte
- E** 45 x 125 mm trykimprægneret spærtræ
- F** 25 x 175 mm trykimprægneret sternbrædt
- G** Plastmo Jumbolite trapezplade
- H** Plastmo topindækning i alu - 3959155/5139698
- I** Plastmo tagrende med konsoljern og Ø75 nedløb

2 FAGS OVERDÆKNING TIL 2 VÆRELSES BOLIG

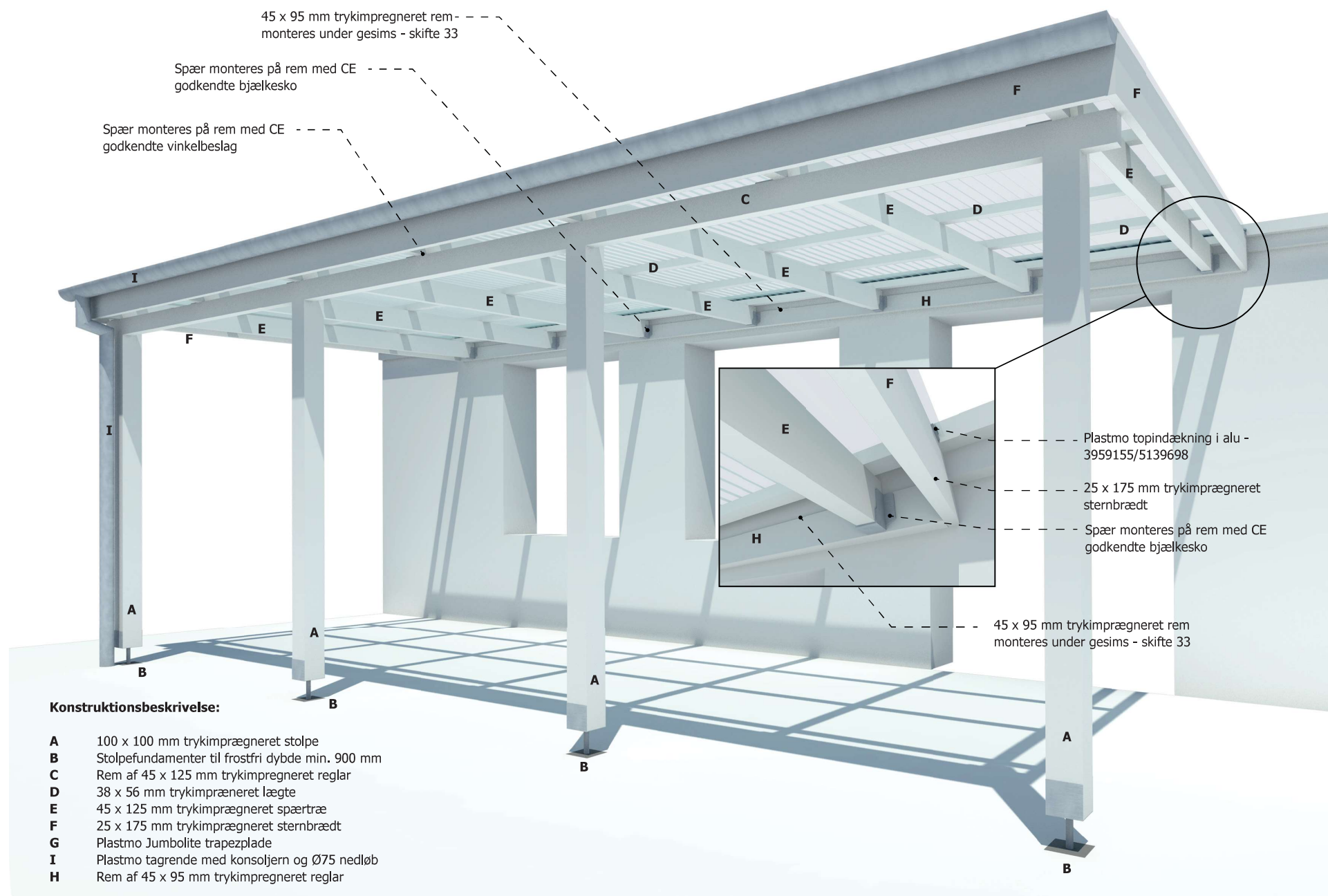

PRINCIP FOR MONTAGE AF OVERDÆKNINGER (3 FAGS EKSEMPEL)

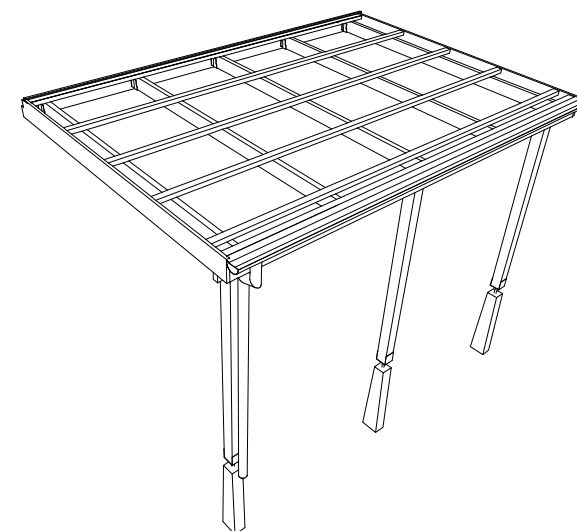
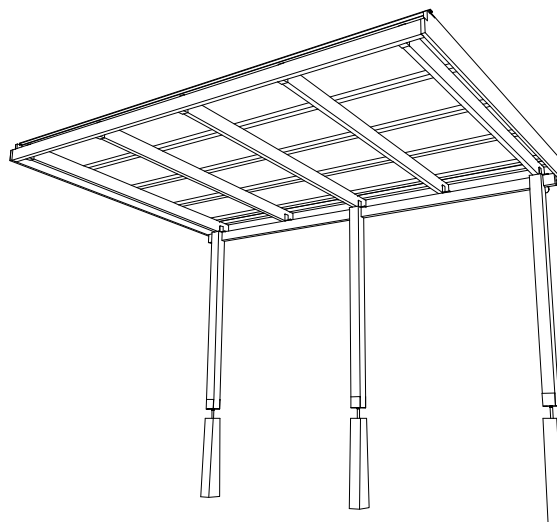
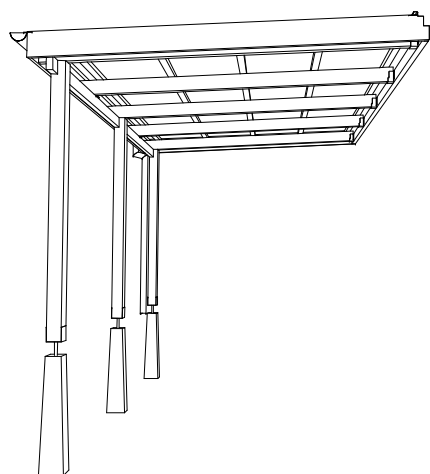
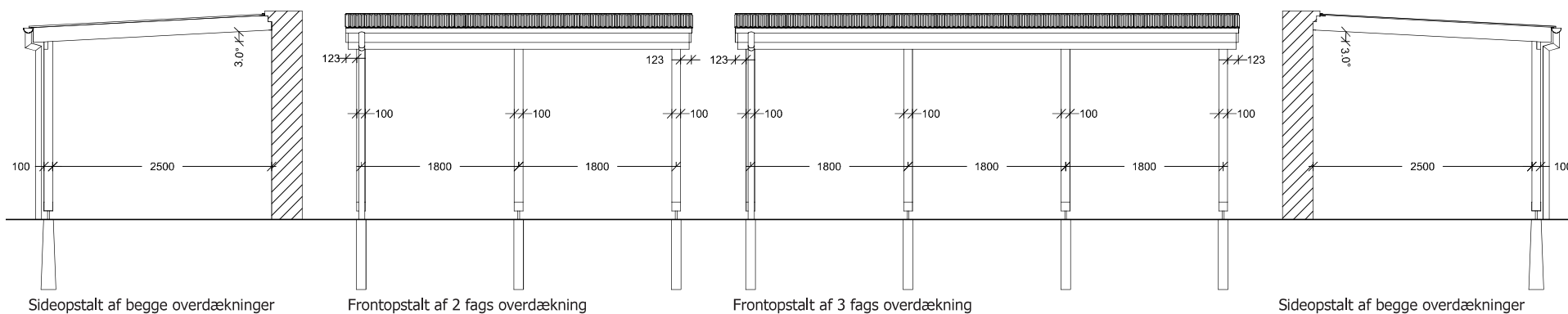
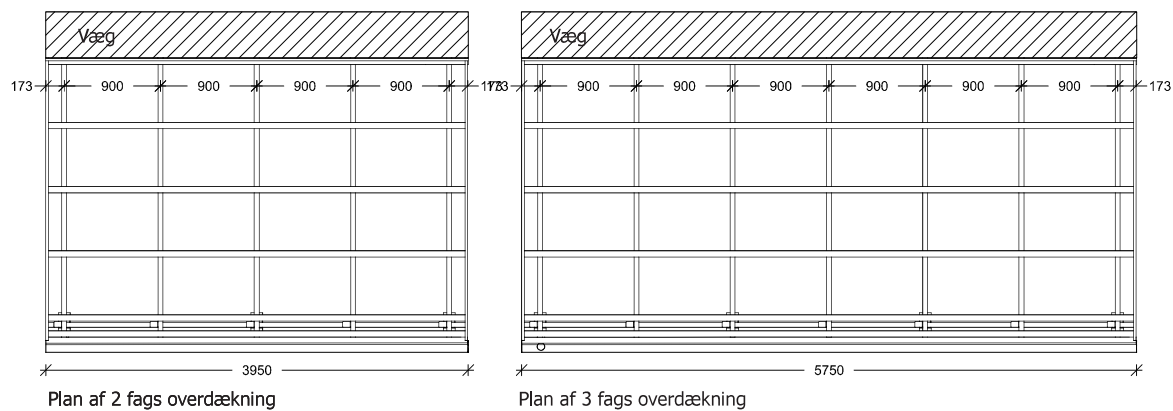

KONSTRUKTIONSTEGNINGER AF OVERDÆKNINGER - 1:100

SAB - Solsikkevej afdeling 21 - overdækninger / sags. nr. 15086 - 2016.07.13